

Збираємо ящики

А. Прикручуємо передні панелі самонарізним гвинтом DIN 7981 3,5x9,5, підкладаємо під нього шайбу 3x8

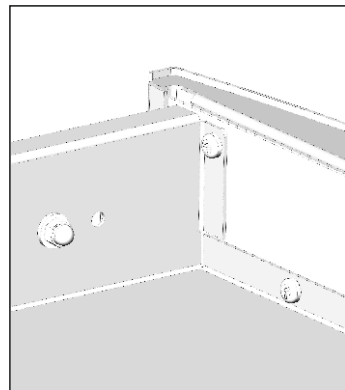
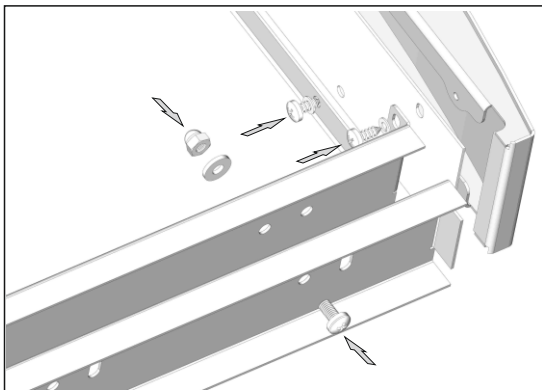

Б. Прикручуємо направляючі телескопічні (попередньо роз'єднавши їх), ставимо по 2 гвинта M4x6 та 2 гайки M4 ковпачкові, на одну сторону, всього 4 гвинта та 4 гайки на ящик.

Увага: для того, щоб роз'єднати телескопічні направляючі або зняти ящик, треба: натиснути на пластикові вуса направляючої з кожної сторони, та потягнути на себе.

В. Решітка металева, фарбована (це є додаткова опція, постачається окремо)

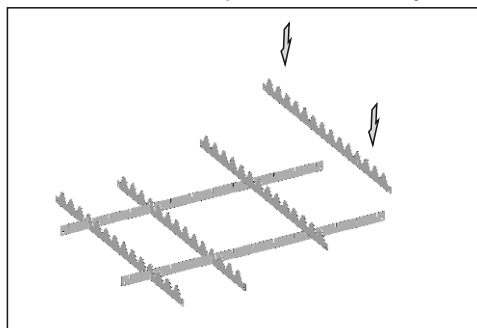
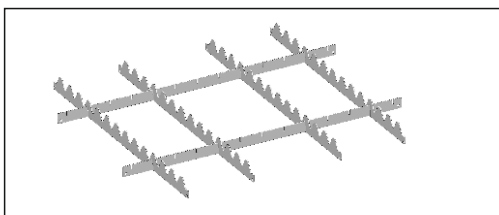

Г. Решітка металева з можливістю змінювати розмір клітинок (це є додаткова опція, постачається окремо)

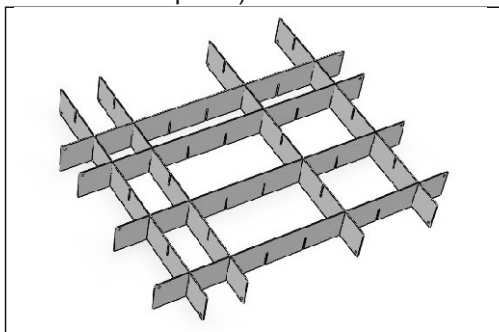

Скануйте QR код – щоб переглянути додаткову інформацію

Ще більше інформації, на сайті: kit.com.ua

Увага: Виробник лишає за собою право вносити зміни в даний виріб



FORA





















Kit-F

Керівництво по складанню стійки пересувної Fora

Увага! Для кваліфікованого персоналу

Стійка мобільна пересувна, має дві основні модифікації, та декілька додаткових комплектацій. Постачається в розібраному стані.

() - комплектація 1 ящик

	x26 80L Самонарізний гвинт 4,2 x 13 цб нпкр бурт PH		x28 DIN1587 гайка M4 ковпачкова 5 цб
	x16 (x8) DIN 7981 Самонарізний гвинт 3,5x9,5		x4 DIN1587 гайка M5 ковпачкова 5 цб
	x4 DIN603 Болт M5x16 пр 4.8 цб кв.підг		x8 DIN934 Гайка M5 цб
	x4 DIN967 Гвинт M5x14 бурт цб PZ+PL		x4 Шайба пруж. кв. січ. 5 цб
	x8 (x4) DIN967 Гвинт M4x6 бурт цб PZ+PL		x4 Стопор під скло d-5мм (Mesan)
	x16 DIN967 Гвинт M4x8 бурт цб PZ+PL		x1 Ключ для складання стійки направляючі телескопічні повного висування
	x4 DIN967 Гвинт M4x10 бурт цб PZ+PL		x4 (2 комплекта)
	x16 (x8) Шайба плоска 3x8 цб		Ролик на площадці з гальмом x2
	x38 (34) Шайба плоска 4x10 цб		без гальма x2
	x16 Шайба плоска 4x12 цб		
	x8 Шайба плоска 5x10 цб		

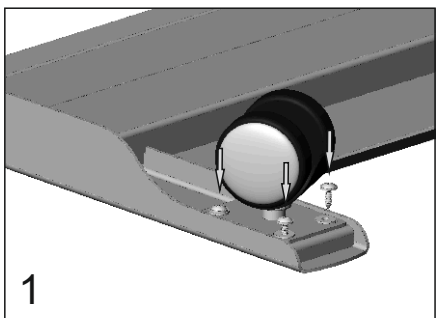

1. Прикручуємо ролики, самонаріз 80L 4,2x13 мм., плюс шайба 4x12, ролики з гальмом ставимо спереди

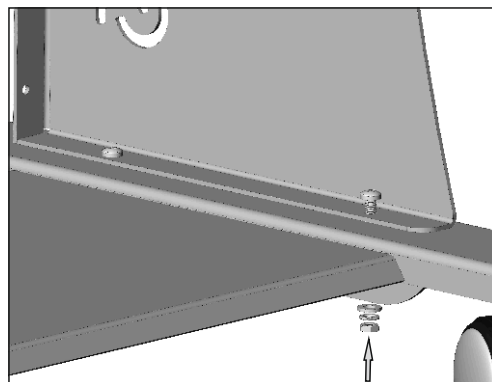

2. Прикручуємо стійки, гвинтом М5, з іншого боку: шайба, гровер, гайка

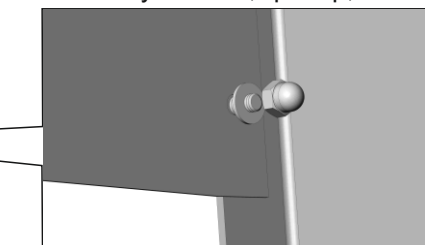
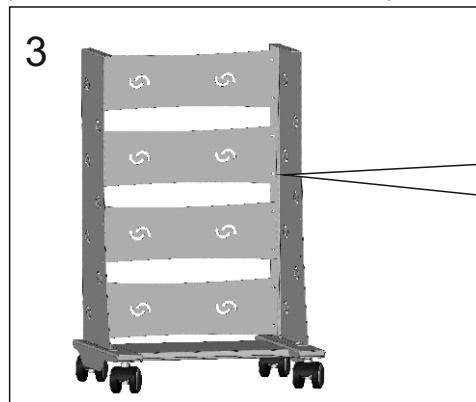

3. Кріпимо задні панелі, гвинт М4x8, шайба, ковпачкова гайка.

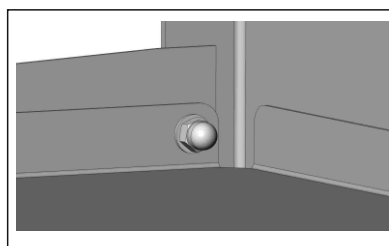
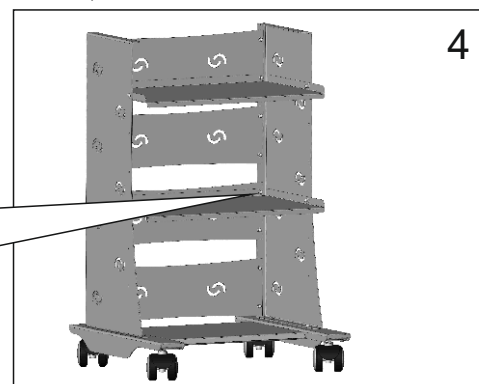

4. Гвинт М4x10 крутимо там, де з'єднуються полиці, панель та стійка

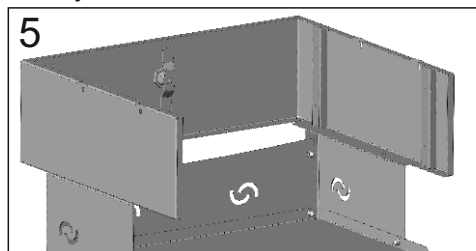

5. Ставимо каркас.

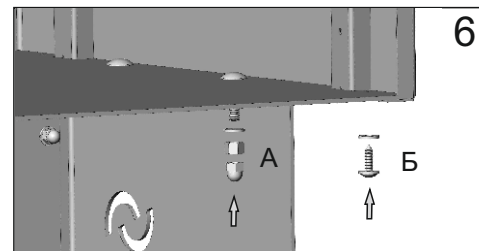

6. В каркас вкладаємо дно та наживляємо, попередньо не затягуючи кріплення: **А.** DIN603 Болт М5x16 пр 4.8 цб кв.підг, шайба 5x10, гайка М5, гайка М5 ковпачкова **Б.** шайба 4x10, 80L Самонарізний гвинт 4,2x13

7. Прикручуємо направляючі телескопічні DIN 7981 3,5x9,5 мм, шайба 3 мм.

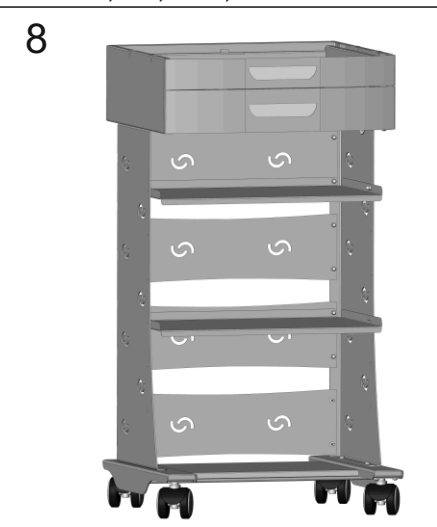
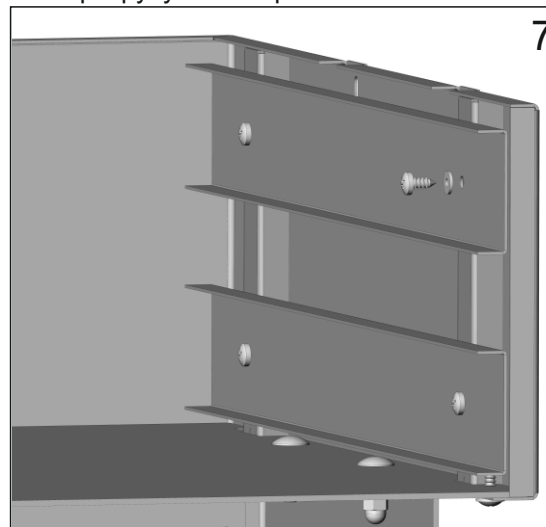

8. Ставимо шухляди

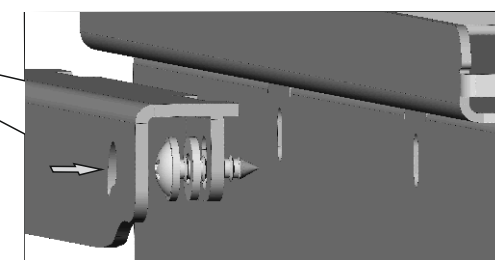
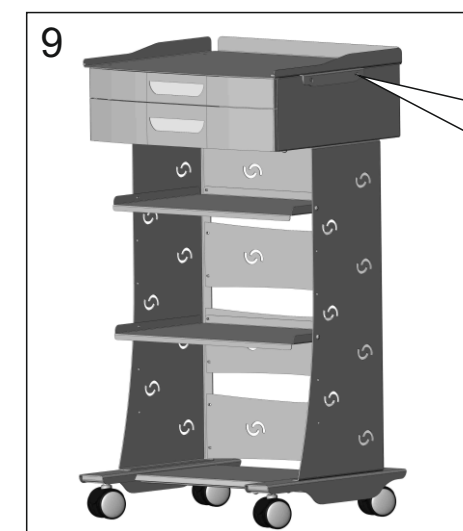

9. Прикручуємо ручки та верхню полицю самонарізним гвинтом 80L 4,2x13 мм., шайба 4x10.

Перевіряємо правильність виконаних робіт, по черзі затягуємо: кріплення полок, задніх панелей правої та лівої стійки.

Суміщаємо всі частини короба, перевіряємо рівномірність (плавність) руху ящиків та затягуємо всі самонарізи. Центруємо та дотягуємо кріплення короба до стійок. За потреби регулюємо шухляди.

В отвори ставимо стопор під скло d-5мм (Mesan), кладемо скло.